

Наръчник на оператора

**Самоходни машини за
изравняване на бетон**

**CRT36-25
CRT36-26A**



Тип	CRT36-25, CRT36-26A
Документ	5200001021
Издание	1117
Версия	07
Език	BG

Увод

СЪХРАНЯВАЙТЕ ТЕЗИ ИНСТРУКЦИИ—Това ръководство съдържа важни указания за моделите на машината по-долу. Тези инструкции са специално изготвени от Wacker Neuson Production Americas LLC и трябва да се спазват по време на монтаж, експлоатация и поддръжка на машините.

Машини, включени в настоящия наръчник

Машина	Позиция номер	Машина	Позиция номер
CRT 36-26A	0620999	CRT 36-25	0620115
CRT 36-26A	0621000	CRT 36-25	0620295
CRT 36-26A	0621001	CRT 36-25	0620803
CRT 36-26A	0621002	CRT 36-25	0620804

Съпровождаща документация

- Тук и по-долу в тази документация Wacker Neuson Production Americas LLC ще се нарича Wacker Neuson.
- Екземпляр на наръчника на оператора трябва постоянно да се съхранява до устройството.
- При поръчки на резервни части използвайте отделния каталог за резервни части, доставен заедно с устройството.
- Ако липсва някой от документите, свържете се с Wacker Neuson, за да поръчате допълнителни екземпляри или посетете сайта www.wackerneuson.com.
- При поръчка на резервни части или искане за сервизна информация е задължително да посочите номера на модела, номера на устройството, номера на модификацията и серийния номер.

Информация, включена в този наръчник

- В този наръчник са описани указания и процедури за безопасна работа и обслужване на горепосочените модели на Wacker Neuson. За Вашата безопасност и за избягване на риска от наранявания трябва внимателно да прочетете, усвоите и спазвате всички инструкции, дадени в настоящия наръчник.
- Wacker Neuson си запазва правото да въвежда без предупреждение технически изменения, целящи подобряване на работните показатели или безопасността на нейните продукти.
- Информацията, включена в този наръчник, се базира на машините в производство до датата на публикуването му. Wacker Neuson си запазва правото да променя части от тази информация без предупреждение.

Одобрение на производителя

В това ръководство са дадени някои указания за одобрените части, закрепвания и модификации. Прилагат се следните дефиниции:

- **Одобрени части или закрепвания** са или произведените, или доставяните от Wacker Neuson.
- **Одобрени модификации** са извършваните от упълномощен от Wacker Neuson сервизен център съгласно писмените инструкции, публикувани от Wacker Neuson.
- **Неодобрени части, закрепвания и модификации** са всички други, които не отговарят на одобрените критерии.

Използването на неодобрени части, закрепвания или модификации може да доведе до следното:

- Сериозни рискове за нараняване на оператора и на хората в работната зона
- Трайна повреда на машината, която не се покрива от гаранцията

Свържете се незабавно с вашия дилър на Wacker Neuson, ако имате въпроси относно одобрените и неодобрени части, закрепвания или модификации.

Ташев-Галвинг ООД
www.tashev-galving.com

Декларация за съответствие на ЕО

Ние, **Husqvarna AB**, SE 561 82 Huskvarna, ШВЕЦИЯ, тел. +46 36 146500, декларираме на своя собствена отговорност, че продуктът:

Описание	Машина за заглаждане на бетон, машина за бетонно покритие
Марка	HUSQVARNA
Тип/Модел	CRT 36-26A
Идентификация	Серийни номера от 2019 г. и след това

отговаря напълно на следните директиви и регламенти на ЕС:

Директива/регламент	Описание
2006/42/ЕО	"относно машините"
2014/30/ЕС	"относно електромагнитната съвместимост"

и че следните стандарти и/или технически спецификации са приложени;

EN 12649:2008+A1:2011

Partille, 01.12.2019 г.



Martin Huber

Директор по развойна дейност, „Бетонни повърхности и подове“
Husqvarna AB, подразделение за строителна техника

Отговорен за техническата документация

Увод	3
Декларация за съответствие с ЕС	5
1 Информация за безопасност	9
1.1 Сигнални думи, използвани в това ръководство	9
1.2 Предупреждения в този наръчник	10
1.3 Експлоатационна безопасност	11
1.4 Безопасност на оператора при работа с двигатели с вътрешно горене	13
1.5 Безопасност при обслужване	14
2 Етикети и надписи	16
2.1 Разположения на надписите	16
2.2 Значения на етикетите	18
3 Експлоатация	22
3.1 Функции и контроли	22
3.2 Позиция на оператора	24
3.3 Подготовка на машината за първо използване	24
3.4 Препоръчвани горива	25
3.5 Период на разработване	26
3.6 Преди стартиране	26
3.7 Стартиране	27
3.8 Спиране	27
3.9 Експлоатация	27
3.10 Управление	28
3.11 Регулиране на наклона	29
3.12 Процедура за аварийно спиране	29
4 Поддръжка	30
4.1 График за периодична поддръжка	30
4.2 Редуктори на машината	31
4.3 Смазване	33
4.4 Регулиране на лостовете за управление (напред или назад)	34
4.5 Регулиране на десния лост (надясно или наляво)	35
4.6 Монтиране на плаващи тави	35
4.7 Транспортиране на машината	36

4.8	Задвижващ ремък	37
4.9	Батерия процедура стартово	38
4.10	Запалителна свещ	39
4.11	Въздушен филтър	40
4.12	Двигателно масло и филтър (Honda)	41
4.13	Двигателно масло и филтър (Wacker Neuson)	42
4.14	Съхраняване	43
4.15	Отстраняване на неизправности	44
5	Технически характеристики	46
5.1	Двигател	46
5.2	Машина	47
5.3	Спецификации на звука и вибрациите	48
6	Схеми	49
6.1	Схема компоненти	50

1 Информация за безопасност

1.1 Сигнални думи, използвани в това ръководство

Настоящият ръчник съдържа съобщения, предшествани от ОПАСНОСТ, ПРЕДУПРЕЖДЕНИЕ, ВНИМАНИЕ, ЗАБЕЛЕЖКА и БЕЛЕЖКА, които следва да бъдат спазвани, за да се намалят рисковете от наранявания, повреждане на съоръжението или неефективна работа.



Този символ е предупреждение за опасност. Той се използва при предупреждения за потенциални рискове от наранявания.

- ▶ Съобщенията за безопасност след този символ трябва да бъдат.



ОПАСНОСТ

ОПАСНОСТ означава опасна ситуация, която следва да се избягва - в противен случай могат да настъпят смърт или сериозни наранявания.

- ▶ За избягване на опасността от смърт или сериозни наранявания да се спазват стриктно указанията за безопасност, следващи след думата Опасност.



ПРЕДУПРЕЖДЕНИЕ

ПРЕДУПРЕЖДЕНИЕ означава опасна ситуация, която следва да се избягва - в противен случай могат да настъпят смърт или сериозни наранявания.

- ▶ За избягване на опасността от смърт или сериозни наранявания да се спазват стриктно указанията за безопасност, следващи след думата Предупреждение.



ВНИМАНИЕ

ВНИМАНИЕ означава опасна ситуация, която следва да се избягва - в противен случай могат да бъдат причинени леки или средни наранявания.

- ▶ За избягване на опасността от леки или средни наранявания да се спазват стриктно указанията за безопасност, следващи след думата Внимание.

ЗАБЕЛЕЖКА: Използвана без предупредителен символ за опасност, ЗАБЕЛЕЖКА означава опасна ситуация, която следва да се избягва - в противен случай може да бъдат причинени материални щети.

Бележка: Съдържа важна допълнителна информация за процедурата.

1.2 Предупреждения в този наръчник

Тази машина е машина със седящ водач за довършителна обработка на бетон. Машината със седящ водач на Wacker Neuson включва рама с монтиран на нея бензинов или дизелов двигател, горивен резервоар, воден резервоар, два редуктора, свързани със задвижващ вал, платформа за оператора с органи за управление и седалка. Всеки редуктор е свързан с четири метални перки. Около перките има предпазен пръстен. Задвижването от двигателя към перките се предава през редуктори и съединител. Въртящите се перки се плъзгат по втвърдяващия се бетон, осигурявайки гладка повърхност. Операторът на седалката използва органите за управление и педала на газта за избиране на скоростта и посоката на придвижване на машината.

Машината е предназначена за изравняване и полиране на втвърдяващия се бетон.

Тази машина е конструирана и произведена само за предвидените приложения, описани по-горе. Използването на машината за всякакви други цели може да причини трайни повреди на машината или сериозни наранявания на оператора и други лица на работната площадка. Повредите на машината, произтичащи от неправилна употреба, не се покриват от гаранцията.

Следните случаи се оценяват като неправилна употреба:

- работа на машината с неодобрени приспособления и принадлежности
 - използване на машината за довършителни работи на неподходящи материали, като течни разтвори, херметизиращи и запълващи паста или покрития от епоксидна смола
 - използване на машината за качване и превозване на хора
 - използване на машината като буксир за други машини
 - използване на машината за довършителни работи на неподходящи материали, като течни разтвори, херметизиращи и запълващи паста или покрития от епоксидна смола
 - обръщане на машината за почистване и за всякакви други цели
-

Тази машина е конструирана и произведена в съответствие с най-новите глобални стандарти за безопасност. Тя е разработена старателно с грижа за максимално елиминиране на рисковете и за повишаване безопасността на оператора чрез предпазни екрани и надписи. Въпреки това определени рискове не могат да бъдат отстранени при всички предпазни мерки. Те се наричат присъщи рискове. За тази машина те включват излагането на:

- топлина, шум, изгорели газове от двигателя
- гориво и горивни пари
- химически изгаряния от втвърдяващия се бетон
- риск от порязване от острите или износени ръбове на перките
- разливане на гориво при неправилно повдигане

За да предпазите себе си и останалите хора, преди започване на работа с машината внимателно прочетете и запомнете указанията за безопасност, дадени в това Ръководство.

1.3 Експлоатационна безопасност



ПРЕДУПРЕЖДЕНИЕ

За правилна работа с машината са наложителни доброто ѝ познаване и подходящото обучение. Неправилното управление на машината и допускането на необучен персонал може да бъде опасно. Прочетете инструкциите за работа в настоящия наръчник, както и в наръчника на машината и запомнете разположението на всички команди и правилното им използване. Операторите без опит трябва да бъдат инструктирани от добре запознат с машината работник, преди да получат разрешение за работа с нея.

Квалификации на оператора

Стартирането, работата и спирането на машината да се извършват само от съответно обучени служители. Те трябва да отговарят също на следните изисквания:

- да са преминали инструктаж за правилно използване на машината;
- да познават добре изискваните средства за безопасност.

Да не се допуска достъп до машината и манипулирането ѝ от:

- деца;
- хора под влиянието на алкохол или наркотици.

Индивидуални предпазни средства (ИПС)

Използвайте следните предпазни средства (ИПС) при работа с машината:

- Тясно прилягащо работно облекло, което не стеснява движенията
- Предпазни очила със странични екрани
- Защита на слуха
- Работни обувки или боти с подсилени бомбета
- ЗАБРАНЕНО е използването на машината за цели, за които тя не е предназначена.
- ЗАБРАНЕНО е допускането на работници без подходящо обучение до работа с оборудването. Всеки работещ с оборудването трябва да бъде добре запознат с всички потенциални рискове и опасности.
- НЕ ДОКОСВАЙТЕ мотора или ауспуха, когато машината работи или непосредствено след изключването ѝ. Тези части се нагряват силно и могат да причинят изгаряния.
- Забранено е използването на машината с неподходящи принадлежности и приспособления.
- ЗАБРАНЯВА СЕ да се работи с машината без предпазител на ремъка. Откритите ремъци и ремъчни шайби са източник на потенциални рискове и причиняване на тежки наранявания.
- ЗАБРАНЕНО е оставянето на работеща машина без надзор.
- ЗАБРАНЕНО е да се работи с машината в затворени помещения или заградени пространства, като дълбоки изкопи, ако не е осигурена необходимата вентилация, например с вентилатори или маркучи за

отвеждане на изгорелите газове. Изгорелите газове съдържат отровен въглероден окис. Тази отрова не се вижда, нито има мирис. Вдишването на въглероден окис причинява загуба на съзнание и **МОЖЕ ДА ВИ УБИЕ ЗА МИНУТИ**

- **ПРЕЗ ЦЯЛОТО ВРЕМЕ** ръцете, краката и свободните части на дрехите да са отдалечени от движещите се части на машината.
- **ЗАДЪЛЖИТЕЛНО** при работа с оборудването е носенето на защитно облекло, подходящо за работната площадка.
- **ЗАДЪЛЖИТЕЛНО** трябва да прочетете, разберете и следвайте описанията в Ръководството на оператора процедури преди започване на работа с машината.
- **ЗАДЪЛЖИТЕЛНО** е операторът да е добре запознат със съответните указания за безопасност и методи за работа преди да започне работа с машината.
- **ЗАДЪЛЖИТЕЛНО** е кранчето за гориво към мотора (ако има такова) да е затворено, когато машината не работи.
- Оборудването **ВИНАГИ** да се съхранява съгласно указанията, когато не се използва. Оборудването да се съхранява в чисти сухи помещения, недостъпно за деца.
- Преди включване на машината **ЗАДЪЛЖИТЕЛНО** да се провери дали всички предпазни устройства и екрани са монтирани и напълно изправни.

Предпазни мерки срещу прах

Прахът, създаден от строителни дейности, може да причини силикоза или увреждане на дихателните органи. За да намалите излагането на риск:

- Работете в добре проветрявано пространство
- Използвайте система за контролиране на праха
- Носете одобрен респиратор срещу прах/частици

1.4 Безопасност на оператора при работа с двигатели с вътрешно горене



ПРЕДУПРЕЖДЕНИЕ

Моторите с вътрешно горене са свързани с повишен риск, особено по време на работа и при зареждане с гориво. Неспазването на предупрежденията и указанията за безопасност може да причини сериозни наранявания или смърт.

- ▶ Прочетете и спазвайте предупредителните инструкции в ръководството за работа с мотора и дадените по-долу указания за безопасност.



ОПАСНОСТ

Изгорелите газове от мотора съдържат силно отровен въглероден окис. Вдишването на въглероден окис може да ви убие за няколко минути.

- ▶ **ЗАБРАНЕНО** е да се работи с машината в заградени пространства, като тунели и изкопи, ако не е осигурена необходимата вентилация, например с вентилатори или маркучи за отвеждане на изгорелите газове.

Безопасност при работа

При работа на двигателя:

- В зоната около ауспуха да няма никакви запалителни материали.
- Задължително преди започване на работа да се проверява херметичността и целостта на горивопроводите и резервоара. Забранено е пускането на машината при наличие на течове на гориво или разхлабени горивопроводи.

При работа на двигателя:

- Забранено е пушенето по време на работа с машината.
- Забранено е моторът да се включва в близост до открит огън.
- Не докосвайте мотора или ауспуха, докато машината работи или непосредствено след изключването ѝ.
- Забранено е използването на машината с разхлабена или липсваща капачка на горивния резервоар.
- Забранено е стартирането на двигателя, ако има разлято гориво или се усеща миризма на гориво. Машината да се премести далече от разлятото гориво и да се избърше до сухо преди стартирането.

Безопасност при зареждане с гориво

При зареждане с гориво:

- Да се почисти веднага разляното гориво.
- Пълненето на резервоара да се извършва само на места с добра вентилация.
- Капачката на резервоара винаги да се затваря след зареждане.
- Пушенето забранено.
- Забранено е зареждането с гориво на горещ или работещ мотор.
- Забранено е зареждането с гориво в близост до искри и открит огън.

- Забранено е зареждането с гориво, когато машината се намира на камион с пластмасова облицовка на каросерията. Искри от статично електричество могат да възпламенят горивото или горивните пари.

1.5 Безопасност при обслужване



ПРЕДУПРЕЖДЕНИЕ

Лошо поддържаните машини представляват източник на опасност! За осигуряване на безопасна, ефективна и дълготрайна работа на машината е необходимо да бъдат извършвани предвидените периодични обслужвания и необходимите ремонти.

Обучение по сервизно обслужване

Преди обслужване или поддръжка на машината:

- Да се прочетат и усвоят указанията във всички ръководства, съпровождащи машината.
- Да се запомни разположението и правилното използване на всички органи за управление и предпазни устройства.
- Отстраняването на неизправности и ремонтът на машината да се извършва само от обучени квалифицирани техници.
- При необходимост от допълнително обучение се свържете с Wacker Neuson Corporation.

При обслужване или поддръжка на машината:

- Да не се допускат необучени работници да обслужват или поддържат машината. Всеки техник по обслужването трябва да бъде добре запознат с всички потенциални рискове и опасности.

Индивидуални предпазни средства (ИПС)

Използвайте следните индивидуални предпазни средства (ИПС) при обслужване на машината:

- Тясно прилягащо работно облекло, което не стеснява движенията
- Предпазни очила със странични екрани
- Средства за защита на слуха
- Обувки с подсилени бомбета

Допълнително, преди обслужване на машината:

- Дългите коси да се вържат отзад.
- Да се свалят всички бижута (включително пръстени).

-
- ЗАБРАНЕНО е почистването или обслужването при работеща машина. Въртящите се части могат да причинят сериозни наранявания.
 - ЗАБРАНЕНО е превъртането на колянвия вал на задавен бензинов мотор при свалена запалителна свещ. Намиращият се в цилиндъра бензин може да избликне през отвора на запалителната свещ.
 - ДА НЕ СЕ ПРОБВА дали има искра на бензинови мотори, ако двигателят е задавен или се чувства миризма на бензин. Заблудената искра може да възпламени бензиновите пари.

- ЗАБРАНЕНО е използването на бензин, други горива или лесно запалими разтворители за почистване на частите, особено в оградени места. Парите на горивата или разтворителите могат да образуват взривоопасна смес.
- Моторът ЗАДЪЛЖИТЕЛНО да се изключи и да се извади контактният ключ преди извършване на работи по обслужване или ремонт.
- При манипулиране с перките бъдете особено ВНИМАТЕЛНИ. Ръбовете на перките могат да са много остри и да причинят сериозни порязвания.
- Пространството около ауспуха трябва ВИНАГИ да се поддържа чисто - да няма сухи листа, хартия, картон и др. Горещият ауспук може да запали отпадъците и да предизвика пожар.
- Да се използват само оригиналните запасни части на Wacker Neuson или препоръчаните части, равностойни на оригиналните по всички характеристики - размери, тип, издръжливост и материали.
- Преди сервизно обслужване на машини с бензинови двигатели ЗАДЪЛЖИТЕЛНО да се откачи кабелът на запалителната свещ, за да се предотврати случайно стартиране.
- ЗАДЪЛЖИТЕЛНО да се изключи захранването чрез отключване на акумулатора преди регулиране или обслужване на електрическата инсталация.
- Машината ВИНАГИ да се поддържа чиста и с четливи надписи. Всички липсващи и трудни за разчитане надписи следва да се подменят. Надписите съдържат важни инструкции за работа и предупреждения за опасности и рискове.

2 Етикети и надписи

2.1 Разположения на надписите

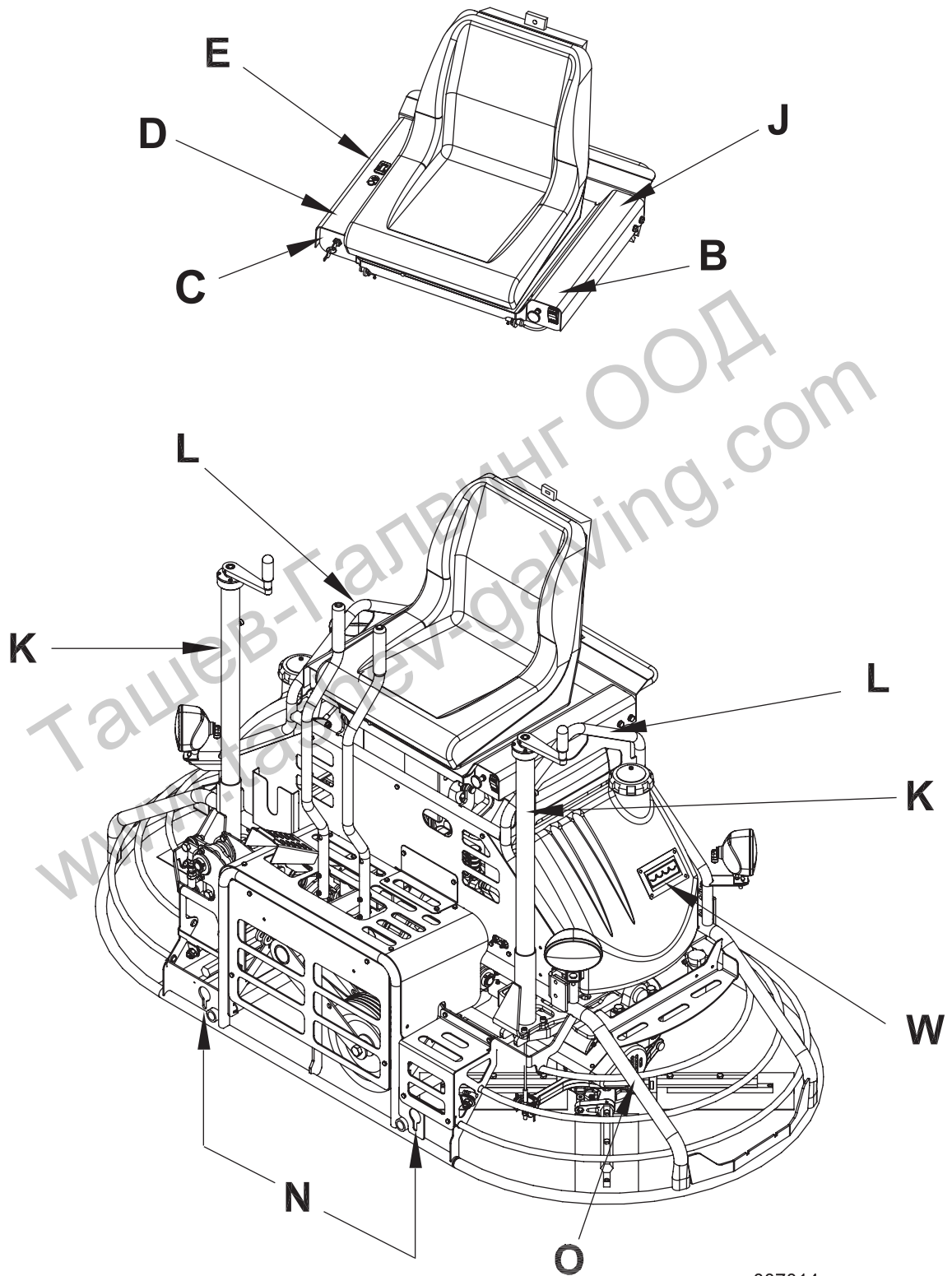

wc_gr007014

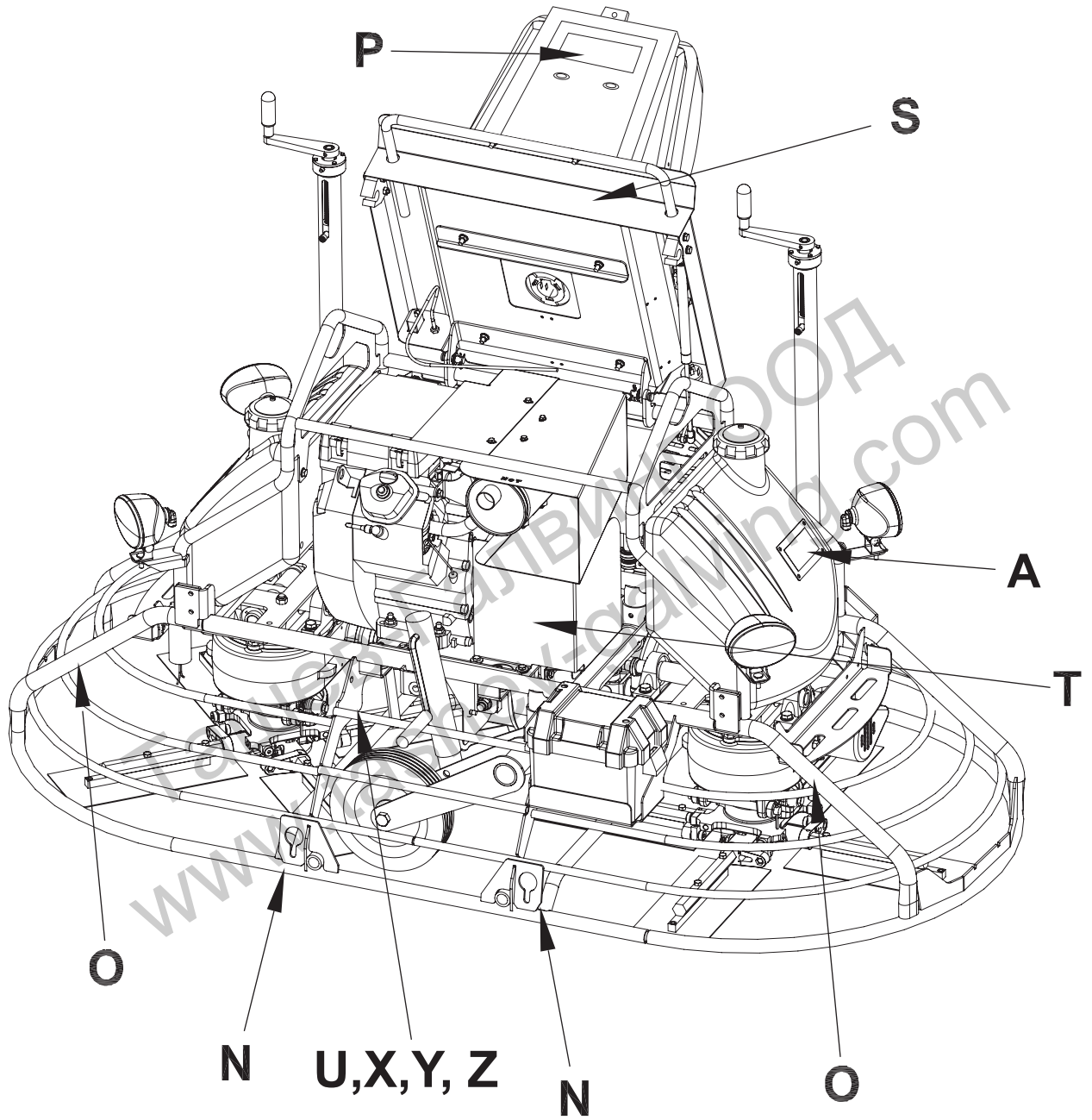



wc_gr007015

2.2 Значения на етикетите

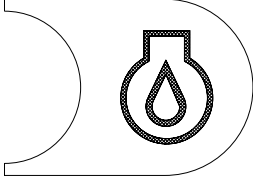
<p>A</p>		<p>ОПАСНОСТ</p> <p>Опасност от задушаване.</p> <ul style="list-style-type: none"> ■ Моторите отделят въглероден окис. ■ Забранено е да се работи с машината в затворени помещения или заградени пространства, ако не е осигурена необходимата вентилация, например с вентилатори или шлангове за отвеждане на изгорелите газове. ■ Прочетете Наръчника на оператора. ■ Да не се допускат искри, открит пламък или горящи предмети в близост до машината. ■ Спрете двигателя преди зареждане с гориво.
<p>B</p>		<p>ПРЕДУПРЕЖДЕНИЕ!</p> <p>За предпазване на слуха и очите от увреждане винаги носете защитни антифони и предпазни очила при работа с машината.</p>
<p>C</p>		<p>Позиции на контактния ключ:</p> <ul style="list-style-type: none"> ■ Вкл ■ Изкл ■ Манивела
<p>D</p>		<p>Органи за управление:</p> <ul style="list-style-type: none"> ■ За движение напред преместете двата лоста напред ■ За движение назад преместете двата лоста назад ■ За въртене по часовниковата стрелка преместете левия лост напред, а десния - назад ■ За въртене срещу часовниковата стрелка преместете левия лост назад, а десния - напред ■ За движение наляво преместете двата лоста наляво ■ За движение надясно преместете двата лоста надясно

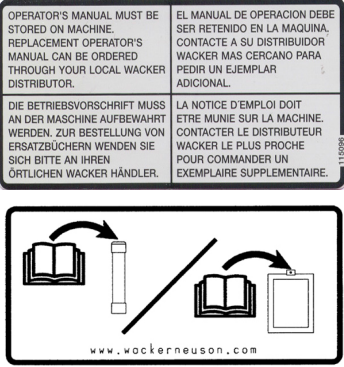
<p>E</p>		<p>Проверете нивото на маслото на двигателя.</p>
<p>J</p>		<p>Прочетете и запомнете указанията в приложеното Ръководство на оператора преди започване на работа с машината. Неспазването на указанията увеличава риска да се нараните или на навредите на околните.</p>
<p>K</p>		<p>Регулиране наклона на перките:</p> <p>За увеличаване на наклона: левият регулатор на наклона да се завърти по часовниковата стрелка, а десния - срещу часовниковата стрелка.</p> <p>За намаляване на наклона: левият регулатор на наклона да се завърти срещу часовниковата стрелка, а десният - по часовниковата стрелка.</p>
<p>L</p>		<p>ВНИМАНИЕ Точка на повдигане</p>
<p>N</p>		<p>Точка за закрепване</p>
<p>O</p>		<p>ПРЕДУПРЕЖДЕНИЕ! Опасност от порязване. Ръцете и краката да не се доближават до движещите се перки.</p>

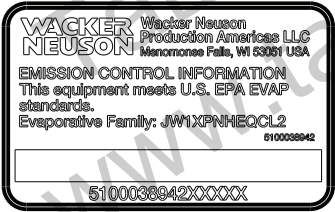
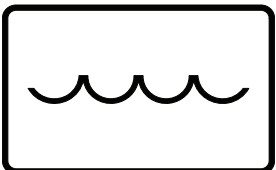
<p>P</p>	 <p>OPERATOR'S MANUAL MUST BE STORED ON MACHINE. REPLACEMENT OPERATOR'S MANUAL CAN BE ORDERED THROUGH YOUR LOCAL WACKER DISTRIBUTOR.</p> <p>EL MANUAL DE OPERACION DEBE SER RETENIDO EN LA MAQUINA. CONTACTE A SU DISTRIBUIDOR WACKER MAS CERCA PARA PEDIR UN EJEMPLAR ADICIONAL.</p> <p>DIE BETRIEBSVORSCHRIFT MUSS AN DER MASCHINE AUFBEWAHRT WERDEN. ZUR BESTELLUNG VON ERSATZBÜCHERN WENDEN SIE SICH BITTE AN IHREN ÖRTLICHEN WACKER HÄNDLER.</p> <p>LA NOTICE D'EMPLOI DOIT ETRE MUNIE SUR LA MACHINE. CONTACTER LE DISTRIBUTEUR WACKER LE PLUS PROCHE POUR COMMANDER UN EXEMPLAIRE SUPPLEMENTAIRE.</p> <p>www.wackerneuson.com</p> <p>180562</p>	<p>Ръководството на оператора да се съхранява при машината. Резервен Наръчник на оператора може да се поръча чрез местния ви дистрибутор на Wacker Neuson.</p>
<p>S</p>	 <p>178713</p>	<p>ПРЕДУПРЕЖДЕНИЕ Гореща повърхност</p>
<p>T</p>	 <p>178712</p>	<p>Този етикет предпазва ръцете стават заплетете в предене колан и макара.</p>
<p>U</p>	 <p>WACKER NEUSON Wacker Neuson Production Americas LLC Menomonee Falls, WI 53051 USA</p> <p>EMISSION CONTROL INFORMATION This equipment meets U.S. EPA EVAP standards. Evaporative Family: JW1XPNHQCL2 6100038942</p> <p>5100038942XXXX</p>	<p>САЩ машини само</p>
<p>W</p>	 <p>173438</p>	<p>Пълнене на водния резервоар. Да се използва само чиста вода или забавители на втвърдяването на водна основа.</p>

3 Експлоатация

3.1 Функции и контроли

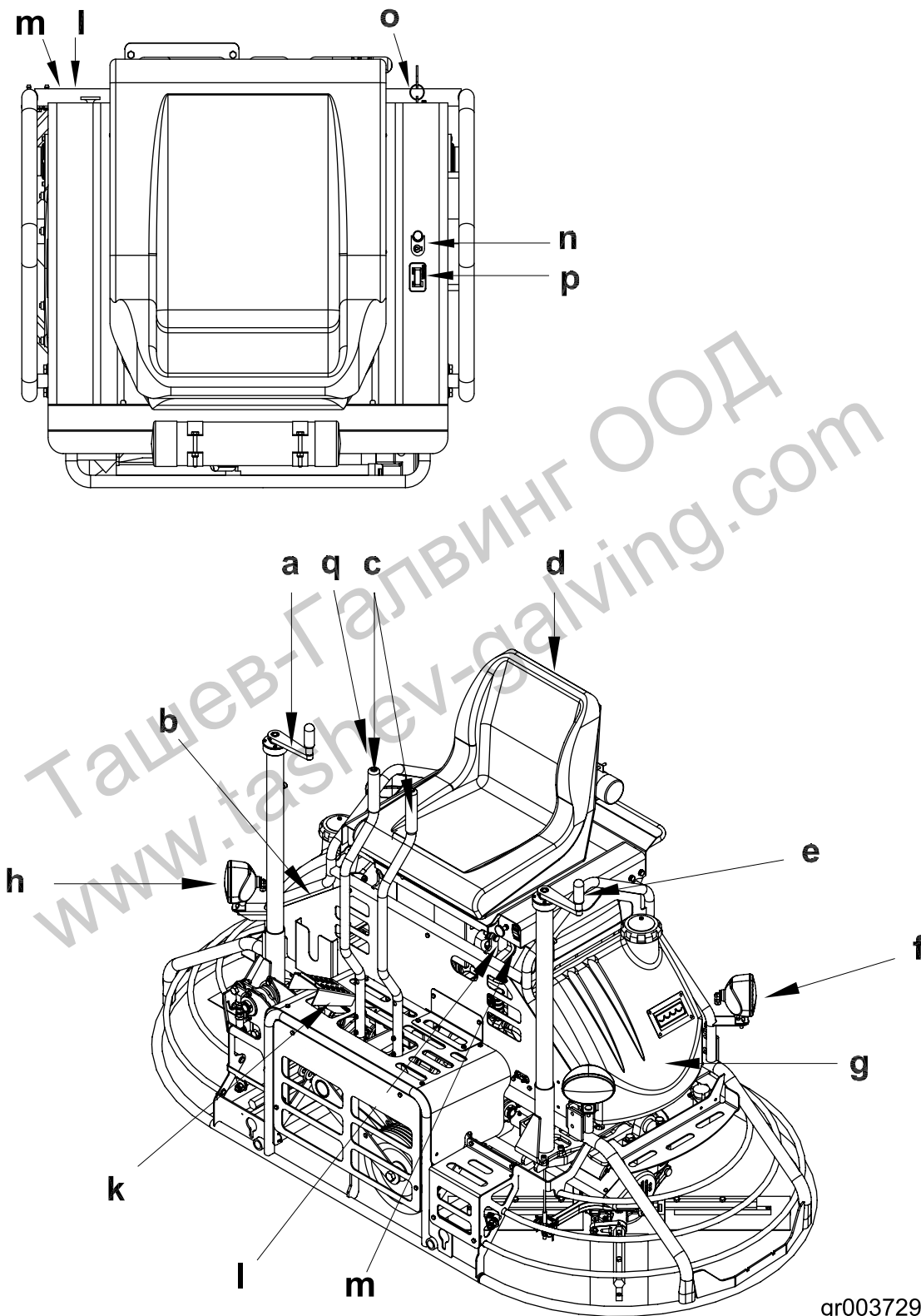

gr003729

Разположение и функции на органите за управление:

N	Описание	N	Описание
a	Десен лост за наклона на перките	k	Педал (управление на газта)
b	Горивен резервоар	l	Ръчка на смукача
c	Лостове за управление	m	Ключ за фаровете
d	Седалка на оператора с ключ за «присъствие на оператор»	n	Сигнална лампа за налягане на маслото
e	Ляв лост за наклона на перките	o	Контактен ключ
f	Заден работен фар (по един от всяка страна)	p	Моточасовник
g	Воден резервоар	q	Управление на водната струя
h	Работен фар (по един от всяка страна)	—	—

Машината за изравняване е оборудвана със седалка с вградена система «присъствие на оператора», която действа заедно с прекъсвача, монтиран на дроселната клапа. С тази система моторът може да продължи да работи на празен ход и без оператор на седалката, ако педалът на газта не бъде натиснат. Тази система удовлетворява всички изисквания за безопасност и елиминира нуждата от крачен превключвател «мъртъв водач». При запознаване на нов оператор с машината за изравняване следва да бъдат следвани следните стъпки:

1. След като операторът е седнал на седалката, да се обяснят всички функции на органите за управление (с) и начина за палене на машината.
2. Практическо упражнение на оператора за управление на машината. Твърда бетонова плоча, леко намокрена с вода, е идеалното място за практически упражнения на оператора. За тези упражнения водещите ръбове на перките да се повдигнат нагоре с около 0,6 cm. Да се започне със задържане на машината на място, след това да се премине към движение по права линия и завиване на 180°. **Най-стабилно управление** се постига при пълни обороти.

3.2 Позиция на оператора

Операторът е отговорен за безопасната и ефикасна експлоатация на машината. Пълният контрол над машината е възможен само когато операторът през цялото време заема правилна работна позиция.

При работа с машината операторът е длъжен:

- да седи на седалката с лице напред
- да се опира с двата крака на пода
- да държи двете си ръце на органите за управление

3.3 Подготовка на машината за първо използване

1. Уверете се, че всички незахванати опаковъчни материали са отстранени от машината.
2. Проверете дали по машината и нейните компоненти няма видими повреждания. При видими повреди пускането на машината е забранено! Свържете се незабавно с местния дилър на Wacker Neuson за указания.
3. Направете инвентарен опис на всички артикули, включени с машината, и се уверете, че всички незахванати компоненти и фиксиращи елементи са налице.
4. Монтирайте компонентите и частите, които още не са монтирани.
5. При необходимост налейте или долейте съответните течности, като гориво, двигателно масло и акумулаторна киселина.
6. Преместете машината до работното ѝ положение.

3.4 Препоръчвани горива

Двигателят работи с обикновен неетилиран бензин. Да се използва само пресен чист бензин. Водата и замърсяванията в бензина причиняват повреди на горивната система. Пълните характеристики на горивата са дадени в Ръководството за работа на двигателя.

Използване на кислородни горива

Някои традиционни бензини се смесват със спирт. Тези бензини се наричат общо кислородни (наситени с кислород) горива. При използване на кислороден бензин се уверете, че е безоловен и че октановото му число е отговаря на изисквания минимум.

Преди използване на кислородно гориво по възможност да се потвърди неговият състав. В някои щати и области има изискване тази информация да се обявява на бензиностанциите.

Дадените по-долу проценти са одобрените от Wacker Neuson стойности за кислородосъдържащи горива:

ЕТАНОЛ - (етилон или житен алкохол) 10 об.%. Можете да използвате бензини, съдържащи до 10 об.% етанол (означават се обикновено E10). Бензините, съдържащи повече от 10% етанол (като например E15, E20 или E85) не трябва да се използват, тъй като могат да повредят мотора.

Ако констатирате нежелани симптоми при работа, сменете доставчика или преминете на друга марка бензин.

Повредите на горивната система или влошаването на експлоатационните показатели поради използването на горива със съдържание на окислителни, по-високо от посочените по-горе, няма да бъдат приемани като основание за гаранционна рекламация.

3.5 Период на разработване

1. За разработване на редукторите моторът през първите 2–4 часа трябва да работи с отворена на 50% дроселна клапа. Така се избягва преждевременно износване на редукторите и се постига удължаване на дълготрайността им.

ЗАБЕЛЕЖКА:Работата на мотора на пълна газ по време на разработването може да причини преждевременно повреждане на редукторите.

2. Да се провери дали тягите за хоризонтален наклон на перките са правилно свързани. При седнал на седалката оператор знакът «**R**» на десния ротор трябва да е насочен към горната част на тягата за наклон, а на левия ротор - знакът «**L**».

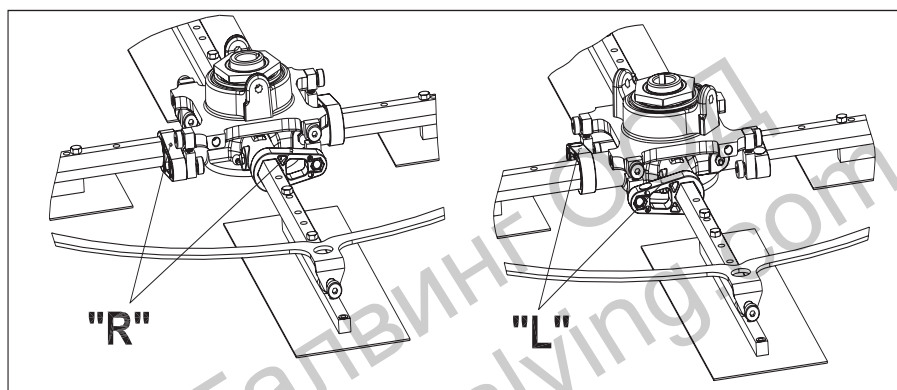

wc_gr001252

3.6 Преди стартиране

Преди да включите машината за заглаждане, проверете:

- нивото на горивото
- нивото на маслото в двигателя
- състоянието на въздушния филтър
- състоянието на щангите и перките на машината

Щангите на перките да се гресират ежедневно.

3.7 Стартиране

Преди започване на работа операторът трябва да знае добре разположението и функциите на всички органи за управление.

1. Да се натисне педалът на газта, да се завърти контактният ключ (о) и да се задържи, докато моторът заработи.

Бележка: При студен двигател ръчката на смукача да се издърпа до края. Може да се наложи да се отвори смукачът даже и при палене на топъл двигател.

ЗАБЕЛЕЖКА: Включването на стартера за повече от 5 секунди може да причини повреждането му. Ако моторът не запали, върнете обратно контактния ключ и изчакайте 10 секунди преди повторен опит.

Бележка: Моторът е оборудван със сигнална лампа - индикация за ниско налягане на маслото. Ако моторът не може да запали или угасне по време на работа, проверете нивото на маслото.

2. Изчакайте моторът да загрее преди започване на работа с машината.

3.8 Спиране

За спиране движението на машината лостовете за управление да се върнат в неутрално положение и да се отпусне педалът на газта.

За гасене на мотора ключът да се завърти в положение «О» (изкл).

3.9 Експлоатация

За постигане на висока производителност на машината за изравняване Wacker Neuson машината трябва да се движи в посоката, към която гледа операторът. Така се постига изравняване на максимална широчина, а операторът вижда отлично повърхността от плочата, която трябва да бъде подравнена. Когато машината стигне до края на плочата, направете завой на 180° и повторете изравняването по права линия до другия края на плочата.

Бележка: През периода за разработване моторът да работи с отворена на 50% дроселна клапа. Виж раздел Нови машини.

ЗАБЕЛЕЖКА: ДА НЕ СЕ прилага прекомерен натиск върху лостовете за управление. Прекомерният натиск не подобрява реакциите на машината, но може да предизвика повреждане на лостовете и връзките.

ЗАБЕЛЕЖКА: Опитите за заглаждане с машината преди бетонът да се е втвърдил достатъчно могат да предизвикат нежелано влошаване на крайния резултат. Само оператори с достатъчен опит в довършителните работи следва да работят с машината за изравняване.

3.10 Управление

На илюстрацията са показани движенията на ръцете за насочване на машината в желаната посока, както е описано по-долу.

- 1 - напред
- 2 - назад
- 3 - въртене по часовниковата стрелка
- 4 - въртене срещу часовниковата стрелка
- 5 - странично наляво
- 6 - странично надясно

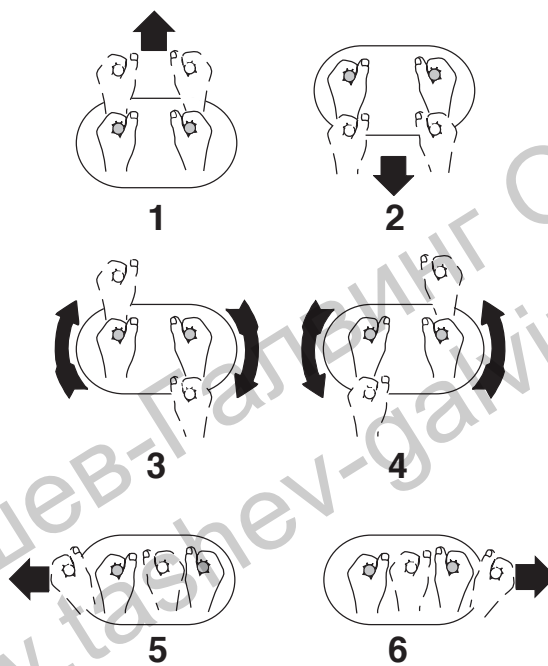

wc_gr000146

3.11 Регулиране на наклона

При промяна или фиксиране на ъгъла на наклон оставете машината на бавни обороти, регулирайте ъгъла на наклон на перките на левия ротор и след това регулирайте перките на десния ротор на същия ъгъл.

За увеличаване на наклона: левият регулатор на наклона (**L**) да се завърти по часовниковата стрелка, а десният (**R**) да се завърти срещу часовниковата стрелка.

За намаляване на наклона: левият регулатор на наклона (**L**) да се завърти срещу часовниковата стрелка, а десният (**R**) да се завърти по часовниковата стрелка.

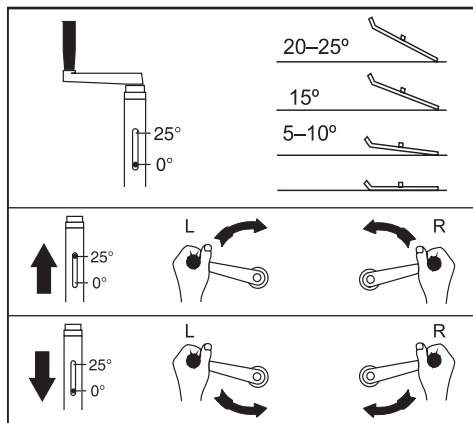

wc_gr007019

Работни условия за бетона	Препоръчан работен наклон
1. Работен етап - мокра повърхност	Плоски (без наклон)
2. Работен етап - от мокра до еластична повърхност	Малък наклон
3. Работен етап - полутвърд	Допълнителен наклон
4. Завършващ етап - втвърден (полиране)	Максимален наклон

3.12 Процедура за аварийно спиране

Процедура

При злополука или авария по време на работа на машината да се спазва следната процедура:

1. Да се спре двигателят.
2. Да се затвори горивният клапан.
3. Машината да се отстрани от работната площадка с помощта на комплекта колела.
4. Да се почисти бетонът от перките и от машината.
5. Свържете се с компанията за наемане или собственика на машината за инструкции.

4 Поддръжка

4.1 График за периодична поддръжка

В таблицата по-долу са изброени основните операции по поддръжка на машината. Дейностите, означени с отметка, могат да бъдат извършвани от оператора. Дейностите, означени с черни квадратчета, изискват специално обучение и оборудване.

За обслужване на двигателя седалката трябва да се вдигне напред.

	Ежедневно	Всеки 20 часа.	Всеки 50 часа.	Всеки 100 часа.	Всеки 200 часа.	Всеки 300 часа.
Да се гресират щангите на машината.	■					
Да се провери нивото на горивото.	✓					
Да се провери нивото на маслото в двигателя. ¹	✓					
Проверка на въздушния филтър. Да се подмени, ако е необходимо.	✓					
Да се провери затягането на външните закрепващи елементи.	✓					
Всички повърхности да се измият със струя под налягане до отстраняване на следите от бетон. ²	■					
Да се провери нивото на маслото в редукторите		✓				
Да се гресират редукторите, системата за задвижване и гресьорките на щангите за наклон на перките.		■				
Да се гресират щангите за управление.		■				
Да се провери износването на ремъка.			✓			
Да се смени маслото на двигателя. ³				■		
Да се прегледа горивният филтър.				✓		
Да се почисти и провери запалителната свещ.					■	
Да се подмени масления филтър.					■	
Да се подмени запалителната свещ.						■
Да се подмени горивният филтър.						■
Да се смени маслото в редукторите.						■

¹ Нивото на маслото в двигателя да се проверява два пъти дневно (на 4 часа).

² Да се измие под налягане веднага след работа.

³ Маслото в двигателя да се смени след първите 20 часа работа.

4.2 Редуктори на машината

Нивото на маслото в редукторите да се проверява на всеки 20 часа работа. Маслото в редукторите да се сменя на всеки 300 часа.

За проверка на нивото на маслото:

Всеки червячен редуктор има две пробки за наливане на масло. Да се развие едната пробка за наливане на масло (**b**). Ако нивото на маслото не достига до резбата на отвора, да се долее синтетично масло през отвора. **ДА НЕ СЕ** препълва. Резбите на отвора и пробката да се изтрият до сухо, резбата на пробката да се намаже с Loctite 545 или еквивалентно средство, пробката да се завие и да се затегне с момент 16–20 Nm.

ЗАБЕЛЕЖКА: ДА НЕ СЕ ДОПУСКА смесване на масла от различни видове. **ДА НЕ СЕ** препълва картерът с масло. Смесването на различни масла и препълването на картера може да причини повреждане на редуктора. Видът и количеството масло са посочени в Технически характеристики.

За смяна на маслото в редукторите:

1. Поставете съд с достатъчен обем (около 3,8 л) под всеки редуктор.
2. Развийте пробката за източване на маслото (**c**) и оставете маслото да изтече. За улесняване на източването може да се свалят и пробките за наливане на масло. След изтичане на по-голямата част от маслото повдигнете задната част на машината за източване на оставащото масло.
3. След източване на цялото количество масло избършете до сухо резбите на пробките и на отворите в корпусите, намажете резбите на пробките за източване с Loctite 545 или еквивалентна паста и завийте пробките за източване.

Бележка: *Отработеното трансмисионно масло да се изхвърли съгласно разпоредбите за защита на околната среда.*

Тази процедура продължава на следващата страница.

Продължение от предишната страница.

4. Машината да бъде в хоризонтално положение и в редуктора да се налее около 1,83 л синтетично трансмисионно масло през отвора на пробката за пълнене, както е описано по-горе.
5. Резбите на отвора и пробката да се изтрият до сухо, резбата на пробката да се намаже с Loctite 545 или еквивалентно средство, пробките за наливане да се завият и всички пробки да се затегнат с момент 16–20 Nm. Всеки редуктор е оборудван с клапан за изравняване на налягането (**a**), който може да се запуши в процеса на работа. Да се почисти или подмени, ако е необходимо. Ако клапанът не бъде подменен навреме, това може да причини протичане на масло през уплътненията на вала на редуктора.

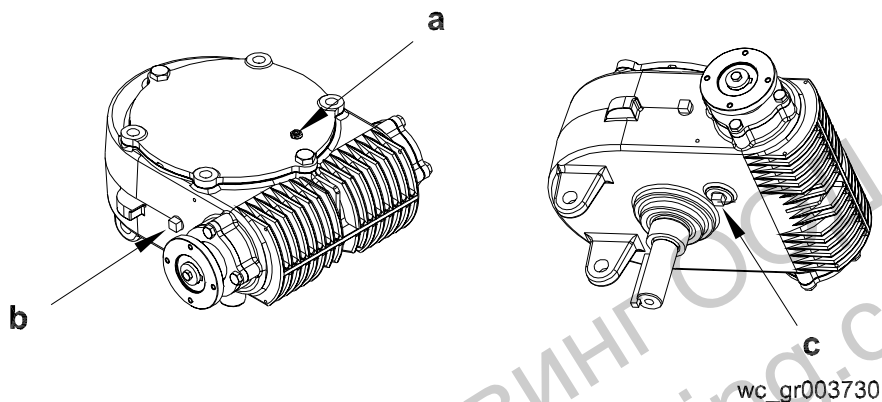

4.3 Смазване

Щангите на системата за управление, редукторите и наклона на перките имат няколко гресъорки. Гресъорките да се смазват всяка седмица или на всеки 20 часа за намаляване на износването. Да се използва грес с общо предназначение и да се добавят с текаламид една-две порции грес във всяка гресъорка.

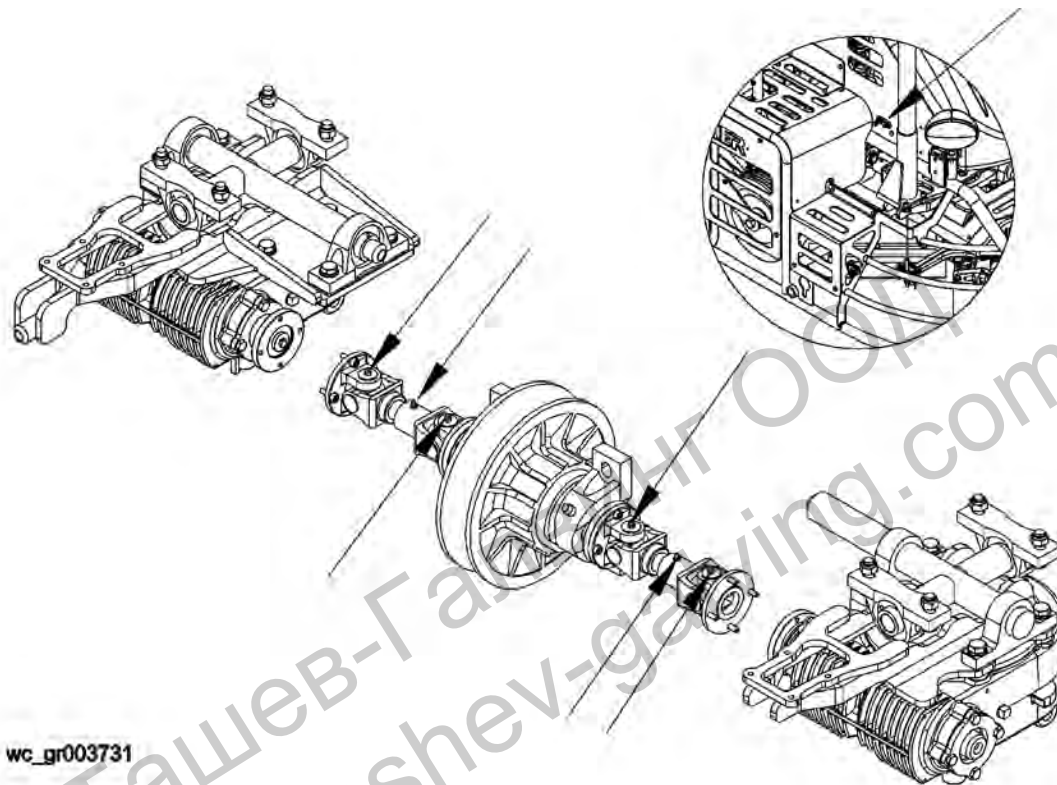

4.4 Регулиране на лостовете за управление (напред или назад)

Лостовете за управление трябва да са вертикални и изравнени. Ако лостовете за управление са разместени, те могат да бъдат регулирани напред или назад по следния начин:

1. Да се разхлабят контрагайките **(b)**.
2. Вертикалната щанга **(a)** чрез завъртане:
 - Да се удължи за изместване на лостовете напред. Виж раздел 4.5 преди удължаване на щангата.
 - Да се скъси за изместване на лостовете назад.
3. След фиксиране на лостовете в желаното положение контрагайките **(b)** се затягат.

ЗАБЕЛЕЖКА: Лостовете за управление се регулират като част от системата за лесно управление. Промяната на положението на лостовете може да повлияе на усилията при управляване.

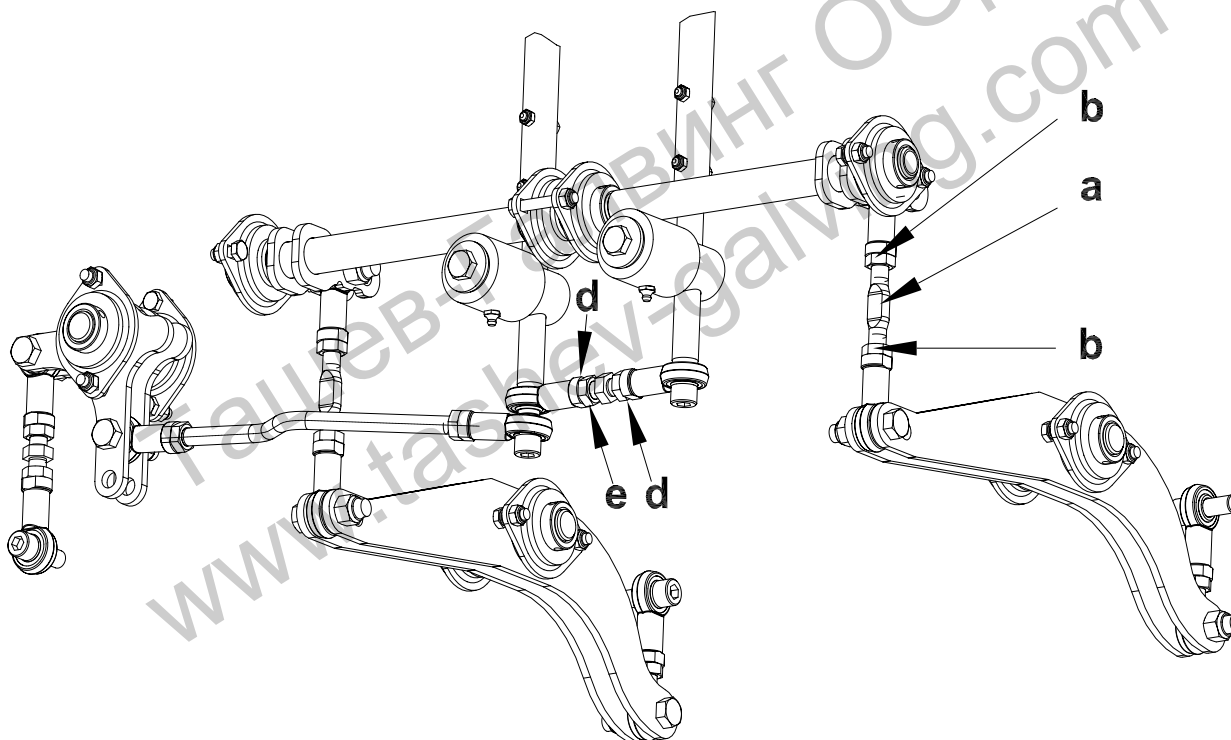

wc_gr003732

4.5 Регулиране на десния лост (надясно или наляво)

Лостовете трябва да бъдат във вертикално положение. Регулирането на изместени лостове се извършва по следния начин:

1. Да се разхлабят контрагайките **(d)**.
2. Да се свали хоризонталната щанга **(e)** за освобождаване на вилката.
3. Щангата да се скъси за изместване на лоста наляво.
4. Щангата да се удължи за изместване на лоста надясно.
5. След фиксиране на лостовете за управление в желаното положение да се поставят болтът и гайката **(c)** и да се затегнат контрагайките **(d)**.

4.6 Монтиране на плаващи тави

При някои операции е необходимо да се използват плаващи тави. Плаващите тави **(a)** се предлагат като допълнителни принадлежности и могат да се използват само в машини с конфигурация без припокриване.

За монтиране на плаващи тави:

Повдигнете машината над земята **с изключен двигател** и поставете тавите под перките. Завъртете тавата наляво или надясно за зацепване на фиксиращите ъглови скоби **(b)**, както е показано. Не забравяйте, че перките от дясната страна на оператора се въртят срещу часовниковата стрелка, а перките отляво - по часовниковата стрелка.

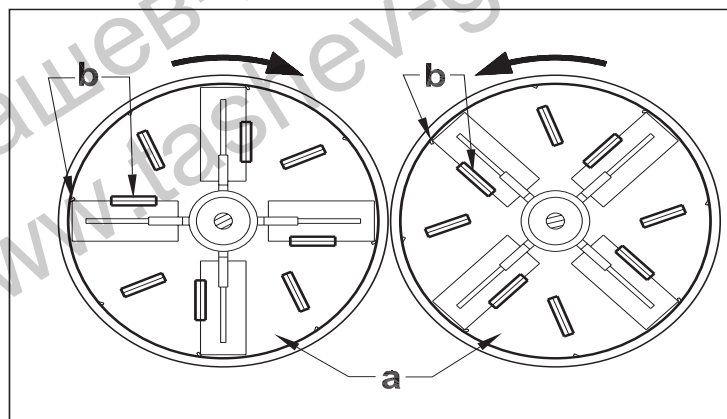

wc_gr000151

4.7 Транспортиране на машината



ПРЕДУПРЕЖДЕНИЕ

ЗАДЪЛЖИТЕЛНО угасете двигателя и извадете контактния ключ преди преместване и транспортиране на машината.

За повдигане на машината с кран:

Закачете въжетата или веригите за щанги **(a)** от двете страни на основата на седалката.

ЗАБЕЛЕЖКА: Товароподемността на подемното съоръжение трябва е достатъчна за безопасно повдигане на машината. Виж раздел *Технически данни*.



ПРЕДУПРЕЖДЕНИЕ

ЗАБРАНЕНО е вдигането на машината за предпазните ѝ пръстени и за всякакви други части освен специално предвидените поради риска от счупване на частите и падане на машината, което може да причини наранявания на стоящите наблизо.

Ако е оборудвана с допълнително вграден комплект колела (b):

Да се използва ръчката на крика в задната част на машината за повдигане на перките на 76-102 mm над земята. Избутайте машината, използвайки горната рамка.

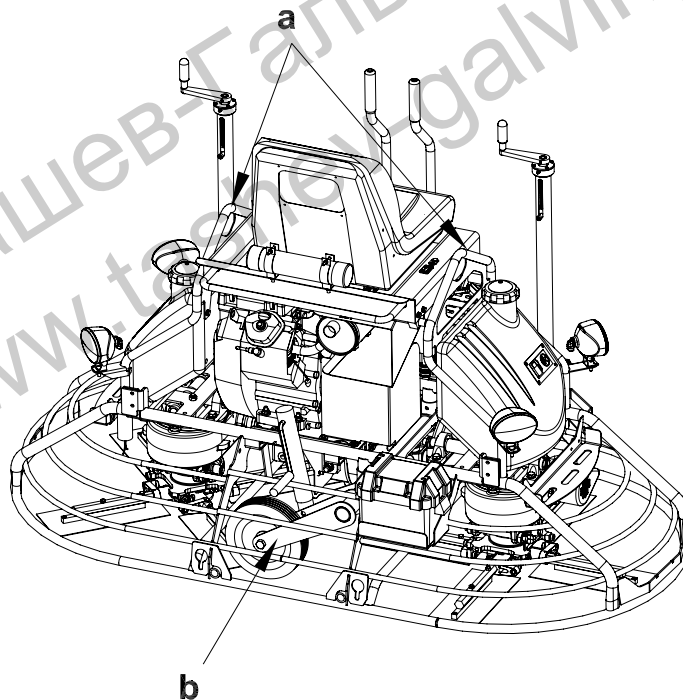

wc_gr003733

4.8 Задвижващ ремък

За подмяна на задвижващия ремък:

1. Машината да се спре на плоска равна повърхност с перки без наклон.
2. Да се загаси двигателят и да се откачи акумулаторът.
3. Да се свали предпазителят на ремъка.
4. Да се свалят двата болта (a), шайбите (b) и гайките (c) от фланците на лагерите.
5. Да се развият 4-те болта (d), фиксиращи вътрешните карданни шарнири към краищата на валове. Да се свалят карданните шарнири и подложките (ако са монтирани) от краищата на задвижващите валове.
6. Да се повдигне ремъчната шайба до освобождаване на ремъка.
7. Да се свали старият ремък и да се сложи нов.
8. Сглобяването се извършва в обратния ред. Да се регулира максимално възможната съосност на лагерите и вала. Да се регулира изместването и междуосието на ремъчните шайби съгласно показаните стойности.
9. Лагерните болтове (a) да се затегнат с момент 134 ± 13 Nm, а карданните болтове (d) с момент 13 ± 1 Nm.

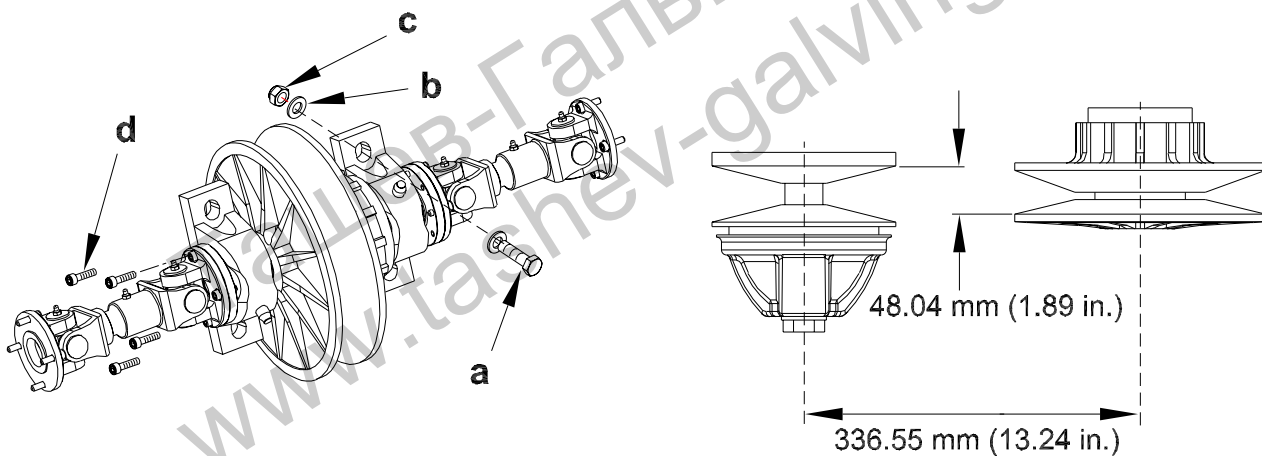

wc_gr003734

4.9 Батерия процедура стартово

Понякога може да се наложи използване на помощен акумулатор за запалване, ако основният е разреден. Ако е необходимо стартиране с помощен акумулатор, препоръчва се следната процедура за избягване на повреди на стартера и акумулатора и предпазване от наранявания.



Неправилното боравене с помощния акумулатор може да предизвика избухване на акумулатора и в резултат сериозни наранявания и смърт. Да не се пуши и да няма източници на искри в близост до акумулаторите; да не се използва помощен акумулатор, ако основният е замръзнал.



ПРЕДУПРЕЖДЕНИЕ

Образуването на електрическа дъга може да причини сериозни наранявания. Да не се допуска допирането на плюсовия и минусовия кабелни крайници.

1. Да се изключи натоварването на мотора.
2. Да се използва акумулатор със същото напрежение (12V) като на акумулатора на мотора.
3. Единият край на положителния помощен кабел (червен) да се свърже към положителния (+) полюс на помощния акумулатор. Другият край на червения кабел да се свърже към положителния полюс на акумулатора на машината.
4. Единият край на отрицателния помощен кабел (черен) да се свърже към отрицателния (-) полюс на помощния акумулатор. Другият край на черния кабел да се свърже към надеждна маса на шасито на мотора.

ЗАБЕЛЕЖКА: Всякакви други методи за използване на помощен акумулатор могат да причинят повреда на акумулатора или на електрическата инсталация.

5. Да се натисне педалът на газта, да се завърти контактния ключ и да се задържи, докато моторът запали.

ЗАБЕЛЕЖКА: Включването на стартера за повече от 5 секунди може да причини повреждането му. Ако моторът не запали, върнете обратно контактния ключ и изчакайте 10 секунди преди повторния опит.

ЗАБЕЛЕЖКА: Когато трябва да се използват фарове или принадлежности със значителна консумация на ток, оставете мотора да поработи на празен ход 20 минути, за да се зареди акумулаторът.

4.10 Запалителна свещ

За осигуряване на нормална работа на двигателя запалителната свещ да се почиства или сменя при необходимост. Вижте Ръководството за ползване на двигателя.

Бележка: Подходящият тип запалителна свещ и регулирането на луфта между електродите са посочени в Техническите характеристики.



ПРЕДУПРЕЖДЕНИЕ

Ауспухът и цилиндърът на мотора се нагряват силно по време на работа и остават горещи известно време след това. Изчакайте моторът да се охлади, преди да развиете запалителната свещ.

1. Свалете запалителната свещ и я проверете.
2. Сменете запалителната свещ, ако изолаторът е пукнат или нащърбен. Почистете електродите на запалителната свещ с телена четка.
3. Регулирайте луфта на електродите **(а)**.
4. Затегнете здраво запалителната свещ.

ЗАБЕЛЕЖКА: Разхлабената свещ може да се нагрее прекалено и да предизвика повреда на дви

4.11 Въздушен филтър

Двигателят е снабден с двустепенен въздушен филтър. Обслужването на въздушния филтър да се извършва редовно, за да не се допусне влошаване на работата на карбуратора.

ЗАБЕЛЕЖКА: НИКОГА не пускайте двигателя без монтиран въздушен филтър. Това ще предизвика сериозна повреда на мотора.



ПРЕДУПРЕЖДЕНИЕ

ЗАБРАНЕНО е използването на бензин или други леснозапалими разтворители за почистване на въздушния филтър. Това може да причини пожар или взрив.

При обслужване:

1. Да се свали капакът на въздушния филтър (**a**). Да се свалят двата елемента (**b**, **c**) и да се проверят дали няма дупки и скъсвания. Да се сменят повредените елементи.
2. Порестият елемент (**b**) да се измие в разтвор на неутрален препарат в гореща вода. Да се изплакне обилно с чиста вода. Да се остави елементът да изсъхне напълно. Порестият елемент да не се омаслява.
3. Хартиният елемент (**c**) да се почуква леко за отстраняване на замърсяванията. Хартиният елемент да се подмени, ако е много замърсен.

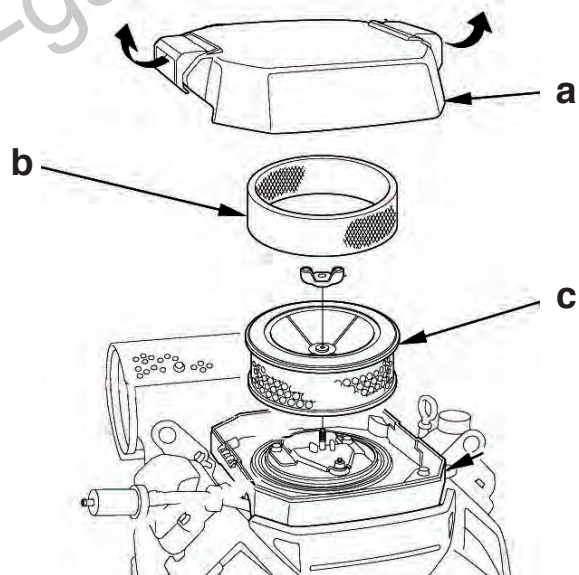
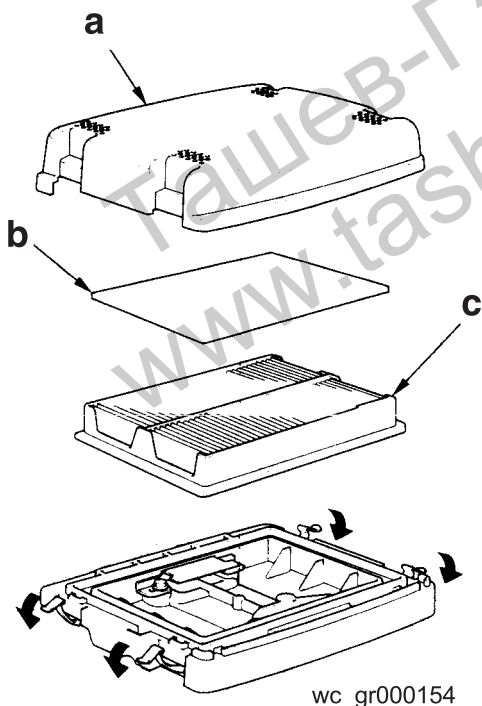

4.12 Двигателно масло и филтър (Honda)

Маслото се източва при горещ двигател.

1. За източване на маслото да се свали капачката за наливане на масло **(a)** и развие пробката за източване **(b)**.

Бележка: За опазване на околната среда под машината да се постели найлон и да се постави съд, в който да бъде събрано цялото количество източени течности. Изхвърлянето на течностите да се извършва в съответствие с екологичните закони разпоредби.

2. Да се завие и затегне пробката за източване.
3. В картера на мотора да се налее подходящо масло до горната черта на маслопоказателя **(c)**.
4. Капачката за наливане и маслопоказателят да се поставят стабилно на място.
5. Да се свали предният панел за краката за достъп до масления филтър. При подмяна на масления филтър старият филтър да се свали след източване на маслото. Гуменото уплътнение на новия филтър да се намаже с тънък пласт чисто масло. Филтърът да се завие до контакт с основата на филтъра, а след това да се дозавие с около 22 mm. Да се налее масло, както е описано по-горе.

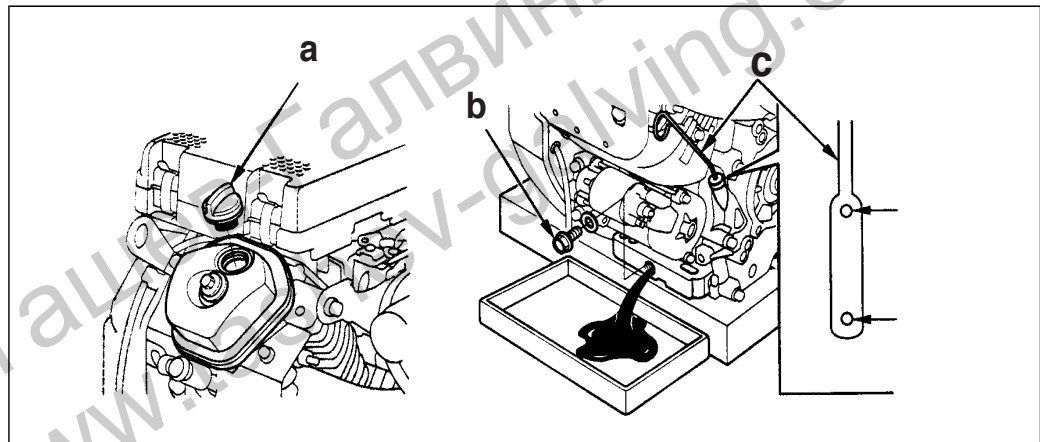

wc_gr000155



ПРЕДУПРЕЖДЕНИЕ

Повечето отработени масла съдържат малки количества вещества, които могат да причинят рак или други заболявания при вдишване, поглъщане или при продължителен контакт с кожата.

- ▶ Вземете мерки за предотвратяване на вдишването или поглъщането на отработени моторни масла.
- ▶ Измийте старателно кожата след контакт с отработено моторно масло.

4.13 Двигателно масло и филтър (Wacker Neuson)

Маслото се източва при горещ двигател.

1. За източване на маслото да се свали капачката за наливане на масло **(a)** и развие пробката за източване **(b)**.

Бележка: За опазване на околната среда под машината да се постели найлон и да се постави съд, в който да бъде събрано цялото количество източени течности. Изхвърлянето на течностите да се извършва в съответствие с екологичните закони разпоредби.

2. Да се завие и затегне пробката за източване.
3. В картера на мотора да се налее подходящо масло до горната черта на маслопоказателя **(b)**. Да се използва само подходящ вид масло. Забранено е използването на масла от марки и видове, които не са препоръчани.

**ПРЕДУПРЕЖДЕНИЕ**

Опасност от изгаряния. Горещото масло, изтичащо от двигателя, може да причини изгаряния.

- Избягвайте контакт с горещото масло.

4. Капачката за наливане и маслопоказателят да се поставят стабилно на място.
5. При подмяна на масления филтър старият:
6. Филтър да се свали след източване на маслото. Гуменото уплътнение на новия филтър да се намаже с тънък пласт чисто масло.
7. Филтърът да се завие до контакт с основата на филтъра, а след това да се дозавие с около 22 mm. Да се налее масло, както е описано по-горе.

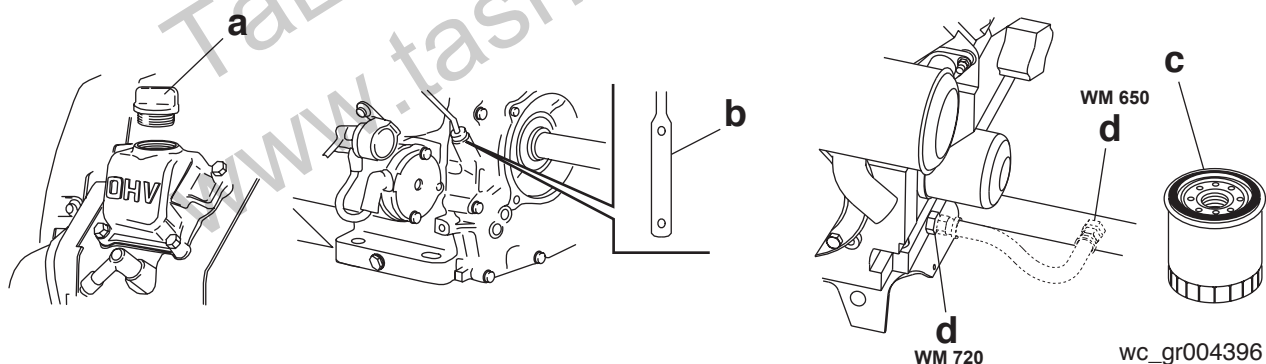

4.14 Съхраняване

Кога

Ако машината няма да бъде използвана повече от 30 дни, да се изпълнят следните процедури.

Обслужване на машината

Подготовка на машината за продължително съхранение:

1. Да се източат горивото и водата от резервоарите.
2. Да се смени маслото на двигателя.
3. Обслужване на двигателя (виж по-долу).
4. Да се почисти основно цялата машина и двигателният отсек.
5. Да се отстранят замърсяванията от охлаждащите ребра на двигателя и корпуса на вентилатора.
6. Акумулаторът да се свали от машината и да се дозарежда периодично.
7. Машината да се покрие изцяло с калъф и да се съхранява на сухо защитено място.

Обслужване на двигателя

- Ако машината е с дизелов двигател, прочетете указанията за обслужване в Ръководството за работа на двигателя.
- Ако машината е с бензинов двигател:
 1. Да се откачат кабелите високо напрежение от свещите. Да се свалят свещите.
 2. Да се налее около 30 мл чисто моторно масло SAE 30W в цилиндрите през отворите на свещите.
 3. Да се завият обратно свещите, но кабелите да не се свързват, за да се избегне случайното стартиране на двигателя.
 4. Коляновият вал да се превърти 1-2 секунди за равномерно разпределяне на маслото по стените на цилиндъра.
 5. Да се свържат кабелите към свещите.

4.15 Отстраняване на неизправности

Неизправност	Причина	Отстраняване
Двигателят не може да запали.	Неизправност в двигателя.	Виж Ръководството за обслужване на двигателя.
Машината работи неравномерно, вибрира и подскача.	Неправилно манипулиране с органите за управление. Огънати щанги на машината. Огънати перки за изглаждане. Огънати основни валове поради падане на машината.	Въртенето на всеки редуктор се контролира от «стопове» с цел да се осигури точно съответствие между преместването на лостовете за управление и движението на машината. Прекомерният натиск върху лостовете за управление в произволна посока не подобрява реакцията на машината, обаче може да причини повреда на системата за управление и повишени вибрации при работа. Да се подменят щангите. Да се подменят перките. Да се подменят неизправните валове.
Неправилно управление, прекомерен луфт на лостовете за управление.	Износени втулки поради недостатъчно смазване.	Втулките да се подменят - да се смазват най-малко веднъж на 20 часа работа.
	Нарушени настройки на лостовете за управление или огънати свързващи щанги. Огънати долни щанги за управление. Това може да е причинено от падане на машината.	Да се регулират лостовете за управление. Да се подменят долните свързващи щанги. При повдигане на машината да се ползват предвидените за тази цел скоби и/или отвори за вилици.

Неизправност	Причина	Отстраняване
Машината не се движи.	Скъсан задвижващ ремък. Вакуум между долната част на перките и повърхността на бетона. Срязана шпонка на главния вал.	Да се подмени ремъкът. Да се измени наклонът на перките за елиминиране на засмукването. Да се подмени неизправната шпонка.
Машината работи твърде шумно.	Роторните перки са разместени и се допират при въртене. Срязана шпонка. Разхлабен съединител.	Да се подменят повредените перки. Да се регулират перките така, че единият комплект да образува (+), а другият (x) - гледано отгоре. Да се проверят всички шпонки в задвижващата система. Да се притегне съединителят.

5 Технически характеристики

5.1 Двигател

Брутна резервна мощност по SAE J1349. Реалната изходна мощност може да се променя в зависимост от специфичните условия на работа.

Катал N.		CRT 36-26A	CRT 36-25
Двигател			
Марка на двигателя		Honda	Wacker Neuson
Модел на двигателя		GX690	WM720
Номинална мощност	kW	16,6 @ 3600 об/мин	18,6 @ 3600 об/мин
Работен обем	cm ³	690	720
Запалителна свещ		NGK ZFR5F DENSO KJ16CR	NGK BPR4EY
Разстояние между електродите	mm (in.)	0,70	
Обороти на двигателя - макс	об/мин	3850	
Обороти на двигателя - празен ход	об/мин	1400	
Акумулатор	V / Ач	12 / 340CCA	
Гориво	тип	Обикновен безоловен бензин	
Вместимост на горивния резервоар	л	24,6	
Разход на гориво	л/час	9	
Непрекъснатата работа	часа.	3,3	
Съединител	тип	Променлива скорост	
Вместимост на картера на мотора	л	2	1,9
Смазочна система на двигателя	гъстота на маслото	SAE 10W30 API CF-4, CF, SJ	

5.2 Машина

Катал N.		CRT 36-26A	CRT 36-25
Машина за изглаждане на бетон			
Тегло готова за работа без колело комплект с колело комплект	kg	373 392	376 395
Габарити (Д x Ш x В)	mm	2042 x 1041 x 1372	
Обороти на ротора (от-до)	об/мин	25–165	
Ъгъл на наклон (от-до)	градуса	0-25	
Редуктори	тип	подсилен	
Смазване на редукторите	тип	Mobil Glygoyle 460	
	л	1,83 за всеки	
Задвижващ вал	тип	карданово съединение със шпонка	

Работа		
Широчина на заглаждане с тави (без припокриване) без тави (без припокриване)	mm	1975 1905
Площ на заглаждане с тави (без припокриване) без тави (без припокриване)	m ²	1,8 1,6

5.3 Спецификации на звука и вибрациите

Изискваните шумови характеристики съгласно Анекс I на Директива 2006/42/ЕС от разпоредбите за машини в ЕС са:

- ниво на звуково налягане на мястото на оператора (L_{pA}): 91,2 dB(A) (за CRT 36-26A) и 91,7 dB(A) (за CRT 36-25).
- гарантирано ниво на звукова мощност (LWA): 104,7 dB(A) (за CRT 36-26A) и 108,6 dB(A) (за CRT 36-25).

Тези стойности са определени съгласно ISO 3744 за нивото на звуковата мощност (LWA) и ISO 11204 за нивото на звуковото налягане (L_{pA}) на мястото на оператора.

Претеглената ефективна стойност на ускорение, определена съгласно EN 1033 и ISO 2631, е:

- за цялото тяло: 0,215 m/s² (CRT 36-26A) и 0,316 m/s² (CRT 36-25).
- за китката/ръката: 1,81 m/s² (CRT 36-26A) и 1,72 m/s² (CRT 3 6-25).

Звуковите и вибрационни характеристики са получени на машина, работеща на напълно втвърден и намокрен с вода бетон при номинални обороти на двигателя.

Неточности на вибрациите

Предаваните на ръцете вибрации са измервани съгласно ISO 5349-1. Това измерване съдържа неточност от 1,5 m/sec² съгласно EN500-4:2001.

Предаваните на тялото вибрации са измервани съгласно ISO 5349-1. Това измерване съдържа неточност от 0,3 m/sec² съгласно EN500-4:2001.

6 Схеми

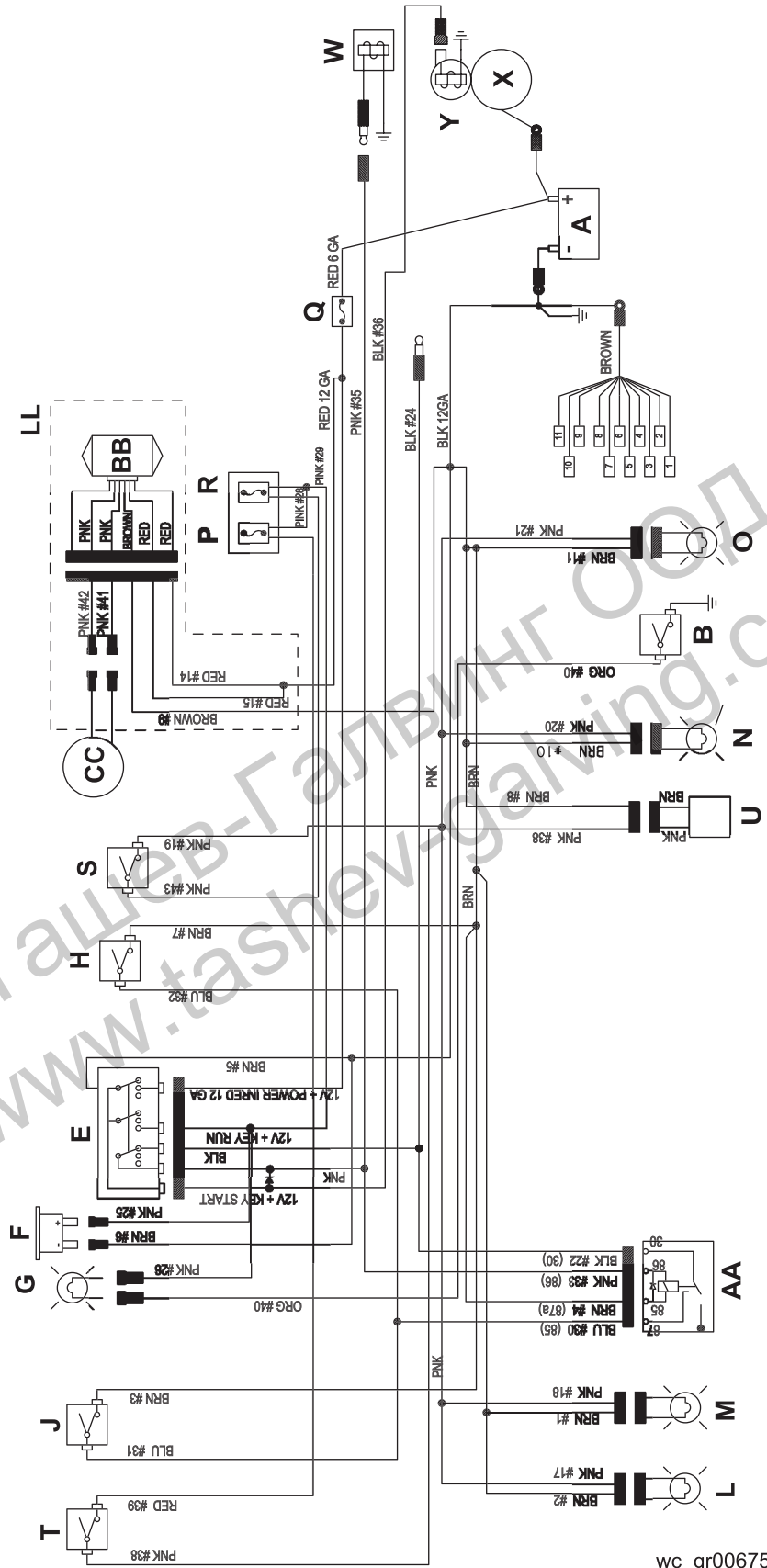

wc_gr006758

6.1 Схема компоненти

Поз.	Описание	Поз.	Описание
A	Акумулатор	U	Водна помпа за пръскане
B	Датчик за налягане на маслото (двоен контур)	V	Конектор на двигателя
C	Горивна помпа	W	Соленоид на горивния клапан
D	Реле на горивната помпа	X	Стартер
E	Контактен ключ	Y	Соленоид на колянвия вал
F	Моточасовник	Z	Предпазител на подгрыващите свещи
G	Сигнална лампа за налягане на маслото	AA	Система за защита на релетата
H	Ключ "присъствие на оператор" (нормално отворен)	BB	Регулатор на напрежението
J	Ключ за положение на дроселната клапа (нормално затворен)	CC	Алтернатор
K	Реле неутрално	DD	Датчици за температурата на реотановите свещи
L	Десен преден фар	EE	Реотанови свещи
M	Дясна задна светлина	FF	Силов предпазител с ключ
N	Лява задна светлина	GG	Датчик за температурата
O	Лев преден фар	HH	Бобини на запалването
P	Предпазител на системата за пръскане	JJ	Модул за запалване
q	Главен предпазител	KK	Датчик за обороти на двигателя
R	Предпазител на светлините	LL	Външен регулатор на напрежението (само за двигатели Honda)
S	Ключ за светлините	MM	Реле на реотановите свещи
T	Ключ на водната помпа за пръскане	—	—

Important: For spare parts information, please see your Wacker Neuson Dealer, or visit the Wacker Neuson website at <http://www.wackerneuson.com/>.

Wichtig! Informationen über Ersatzteile erhalten Sie von Ihrem Wacker Neuson Händler oder besuchen Sie die Wacker Neuson Website unter <http://www.wackerneuson.com/>.

Important : Pour des informations sur les pièces détachées, merci de consulter votre distributeur Wacker Neuson, ou de visiter le site Internet de Wacker Neuson sur <http://www.wackerneuson.com/>.

Importante : Para saber más sobre las piezas de repuesto, póngase en contacto con su distribuidor de Wacker Neuson o acceda al sitio web de Wacker Neuson en <http://www.wackerneuson.com/>.

Importante : Per informazioni sui pezzi di ricambio, contattare il rivenditore Wacker Neuson o visitare il sito di Wacker Neuson all'indirizzo www.wackerneuson.com.

Viktigt : För information om reservdelar, kontakta din Wacker Neuson-leverantör eller besök Wacker Neusons webbplats på <http://www.wackerneuson.com/>.

Tärkeää : Pyydä varaosatietoja Wacker Neusonin jälleenmyyjältä tai vieraile Wacker Neusonin web-sivustolla osoitteessa <http://www.wackerneuson.com/>

Viktig : For informasjon om reservedeler, vennligst kontakt din Wacker Neuson-forhandler, eller besøk Wacker Neusons nettside på <http://www.wackerneuson.com/>.

Viktigt : Hvis du ønsker oplysninger om reservedele, bedes du kontakte din Wacker Neuson forhandler eller besøg Wacker Neuson websiden på <http://www.wackerneuson.com/>.

Belangrijk! Neem contact op met uw Wacker Neuson dealer of bezoek de website van Wacker Neuson op <http://www.wackerneuson.com/> voor meer informatie over reserveonderdelen.

Importante : Para obter informações sobre as peças sobresselentes, consulte o seu fornecedor da Wacker Neuson ou acesse ao site Web da Wacker Neuson em http://www.wackerneuson.com

Ważne : W celu uzyskania informacji na temat części zamiennych skontaktuj się z przedstawicielem firmy Wacker Neuson lub skorzystaj z witryny internetowej <http://www.wackerneuson.com/>.

Důležitě upozornění! Pro informace o náhradních dílech, prosím, kontaktujte svého Wacker Neuson dealera, nebo navštivte webové stránky <http://www.wackerneuson.com/>.

FONTOS: A pótalkatrészekre vonatkozó információkért kérjük, forduljon Wacker Neuson kereskedőjéhez vagy látogasson el a Wacker Neuson weboldalára a következő címen: <http://www.wackerneuson.com/>.

Важно! Для ознакомления с информацией о запасных частях, пожалуйста, обратитесь к местному торговому представителю компании Wacker Neuson или посетите веб-сайт <http://www.wackerneuson.com/>.

Σημαντικό : Για πληροφορίες σχετικά με τα ανταλλακτικά, μιλήστε με τον αντιπρόσωπό σας της Wacker Neuson, ή επισκεφθείτε τον ιστότοπο <http://www.wackerneuson.com/>.

Važno : Za rezervne dijelove obratite se svom Wacker Neuson prodavaču ili posjetite mrežne stranice tvrtke Wacker Neuson: <http://www.wackerneuson.com/>.

Önemli : Yedek parça bilgileri için Wacker Neuson Bayinize bakın veya Wacker Neuson web sitesini ziyaret edin. <http://www.wackerneuson.com/>

重要 交換部品の情報については、ワッカーノイソンディーラーにお問い合わせ頂くか、ワッカーノイソンウェブサイト <http://www.wackerneuson.com/> をご覧ください。

重要 有关备件信息，请咨询您的威克诺森经销商或访问威克诺森网站：
<http://www.wackerneuson.com/>。

Important : Pentru informații referitoare la piesele de schimb, vă rugăm să vă adresați distribuitorului Wacker Neuson sau să vizitați site-ul web Wacker Neuson la adresa <http://www.wackerneuson.com/>.

Важно : За информация относно резервни части, моля, обърнете се към местния дилър на Wacker Neuson или посетете уебсайта на Wacker Neuson на адрес <http://www.wackerneuson.com/>.

Wacker Neuson Produktion GmbH & Co. KG, Preußenstraße 41, D-80809 München,
Tel.: +49-(0)89-3 54 02-0 Fax: +49 - (0)89-3 54 02-390

Wacker Neuson Production Americas LLC, N92W15000 Anthony Ave., Menomonee Falls, WI. 53051
Tel.: (262) 255-0500 Fax: (262) 255-0550 Tel.: (800) 770-0957

Wacker Neuson Limited - Room 1701-03 & 1717-20, 17/F. Tower 1, Grand Century Place, 193 Prince Edward Road West, Mongkok, Kowloon, Hongkong. Tel: (852) 3605 5360, Fax: (852) 2758 0032

Запазени права

© Авторско право 2017 от Wacker Neuson Production Americas LLC

Всички права запазени, включително правата за копиране и разпространение.

Тази публикация може да бъде фотокопирана от първоначалния купувач на машината. Всякакъв друг вид възпроизвеждане е забранено без изрично писмено разрешение от Wacker Neuson Production Americas LLC.

Всеки тип възпроизвеждане или разпространение, неупълномощено от Wacker Neuson Production Americas LLC, представлява нарушение на валидни авторски права. Срещу нарушителите ще бъде повдигнато съдебно преследване.

Търговски марки

Всички търговски марки, посочени в настоящия наръчник, са собственост на съответните им притежатели.

Производител

Wacker Neuson Production Americas LLC

N92W15000 Anthony Avenue

Menomonee Falls, WI 53051 U.S.A.

Тел.: (262) 255-0500 · Факс: (262) 255-0550 · Тел.: (800) 770-0957

www.wackerneuson.com

Оригинални инструкции

Този Наръчник на оператора съдържа оригиналните инструкции. Оригиналният език на този Наръчник на оператора е американски английски.